

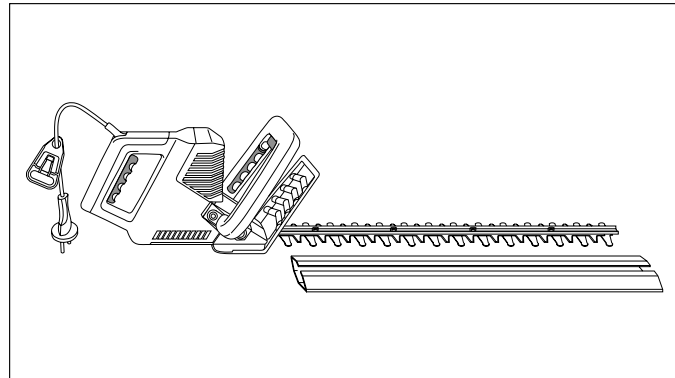

Elektro-Heckenschere
Electric Hedge Trimmer
Taille-haies électrique
Elektrische heggenschaar
Elektrisk häcksax
Tagliasiepi elettrica
Recortasetos eléctricos
Tesoura de sebes eléctrica

400 / 54 S



Gebrauchsanweisung
Operating Instructions
Mode d'emploi
Gebbruiksaanwijzing
Bruksanvisning
Istruzioni per l'uso
Manual de instrucciones
Instruções de manejo

D

Bitte lesen Sie diese Gebrauchsanweisung vor Montage und Inbetriebnahme Ihres Gerätes sorgfältig.

Beim Lesen der Gebrauchsanweisung bitte die Umschlagseite herausklappen.

Inhaltsverzeichnis	Seite
1. Technische Daten	5
2. Hinweise zur Gebrauchsanweisung	5
3. Ordnungsgemäßer Gebrauch	5
4. Montage der Heckenschere	5
5. Inbetriebnahme	6
6. Wartung, Pflege und Aufbewahrung	6
7. Hinweise zur ordnungsgemäßen Benutzung, Sicherheitshinweise	7
Garantie	35
Garantiekarte	37

GB

Please read these operating instructions carefully before assembling and using your hedge trimmer.

Unfold inside cover page to read the operating instructions.

Contents	Page
1. Technical data	9
2. Operating instructions information	9
3. Product use	9
4. Assembly	9
5. Using the product	9
6. Maintenance, service, storage	10
7. Advice for proper use / Safety instructions	10
Guarantee	35
Warranty card	37

F

Nous vous remercions de bien vouloir lire attentivement ce mode d'emploi avant d'utiliser votre taille-haies.

Dépliez le 2ème volet de la couverture pour avoir les illustrations sous les yeux pendant la lecture du mode d'emploi.

Contenu	Page
1. Caractéristiques techniques	12
2. Informations sur le mode d'emploi	12
3. Domaine d'utilisation	12
4. Montage	12
5. Mise en marche	12
6. Entretien et rangement	13
7. Conseils et précautions d'emploi	13
Garantie	35
Carte de garantie	37

NL

Lees deze gebruiksaanwijzing zorgvuldig door voordat u het apparaat in elkaar zet en gaat gebruiken.

Bij het lezen van de gebruiksaanwijzing de bladzijde met de afbeeldingen openslaan.

Inhoudsopgave	Pagina
1. Technische gegevens	16
2. Aanwijzing bij de gebruiksaanwijzing	16
3. Juiste gebruik	16
4. Montage van de heggenschaar	16
5. Ingebruikname	16
6. Verzorging, onderhoud en opslag	17
7. Aanwijzing voor het juiste gebruik, veiligheidstips	17
Garantie	35
Garantiekarta	37

S

Läs omsorgsfullt igenom bruksanvisningen och säkerhetsföreskrifterna innan Du tar häcksaxen i bruk.

Ha omslaget utvikt när Du läser bruksanvisningen.

Innehållsförteckning	Sida
1. Tekniska data	20
2. Viktig information	20
3. Avsedd användning	20
4. Montering	20
5. Drift	20
6. Underhåll, förvaring och service	21
7. Säkerhetsråd	21
Garanti	36
Garantikort	37

I

Prima di montare e mettere in uso l'attrezzo, leggere attentamente le istruzioni tenendo aperto il pieghevole per avere sott'occhio i disegni esplicativi.

Indice	Pagina
1. Dati tecnici	23
2. Avvertenze	23
3. Uso corretto	23
4. Montaggio	23
5. Messa in uso	23
6. Manutenzione	24
7. Norme d'uso e di sicurezza	24
Garanzia	36
Certificato di garanzia	37

E

Lea detenidamente este Instrucciones de estas montaje y de la puesta en marcha del aparato. Durante la lectura, rogamos desdoble la portada.

Indice	Página
1. Datos técnicos	27
2. Indicaciones sobre las instrucciones de uso	27
3. Utilización adecuada	27
4. Montaje del recortasetos	27
5. Puesta en servicio	28
6. Mantenimiento, cuidados y almacenamiento	28
7. Indicaciones para el uso adecuado, indicaciones de seguridad	29
Garantía	36
Tarjeta de garantía	37

P

Leia atentamente estas instruções antes de montar ou utilizar esta tesoura de sebes.

Para ler este manual de instruções, desdobre a capa.

Indice	Página
1. Dados técnicos	31
2. Instruções de manejo – avisos gerais	31
3. Utilização correcta	31
4. Montagem da tesoura de sebes	31
5. Colocação em funcionamento	31
6. Manutenção, conservação e armazenamento	32
7. Avisos para a utilização adequada, avisos de segurança	33
Garantia	36
Carta de garantia	37

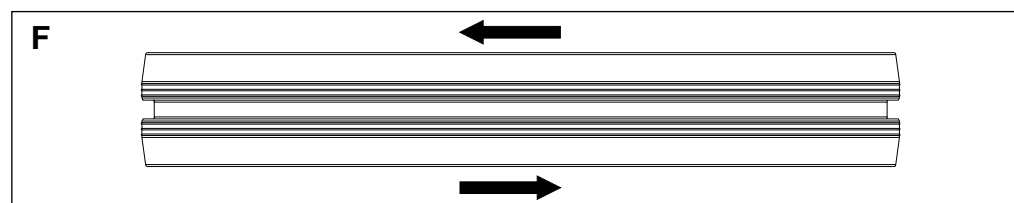
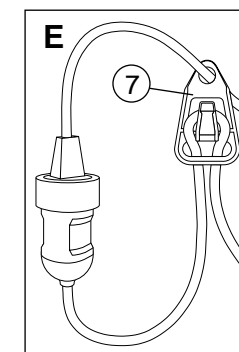
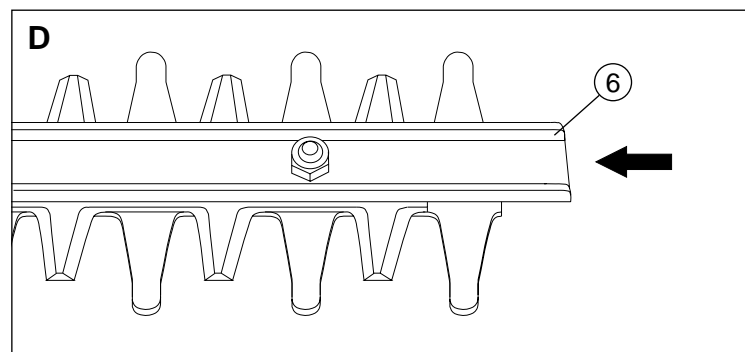
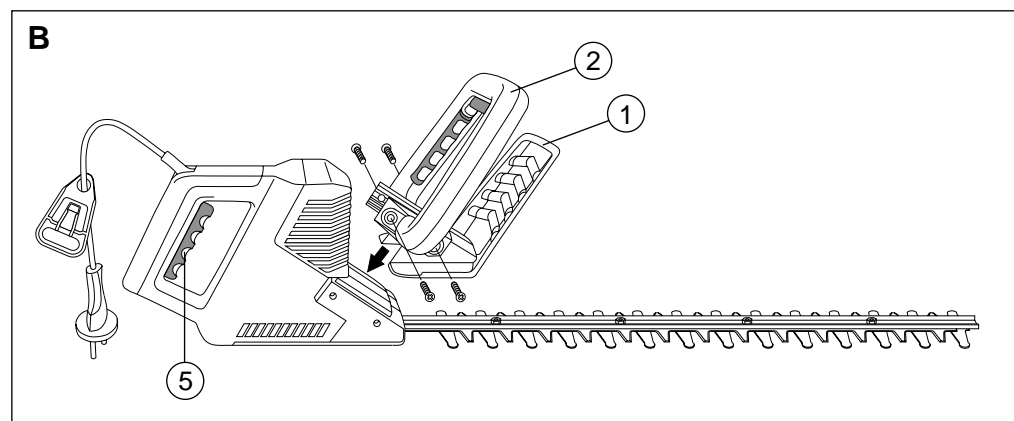
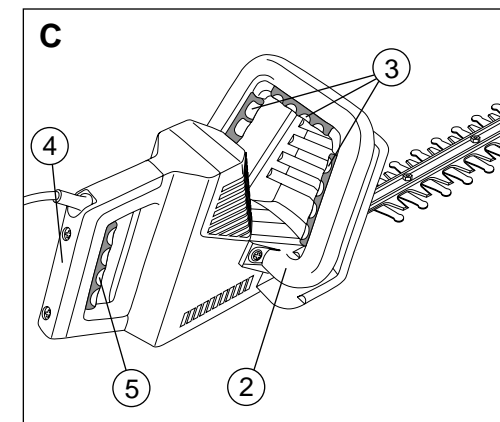
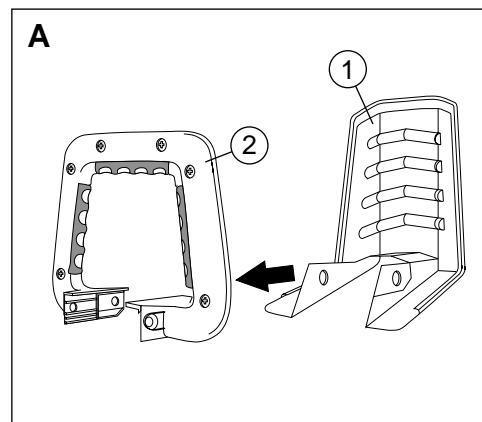

Beachten Sie die Sicherheitshinweise auf dem Gerät:
 Please adhere to the following safety instructions on the unit:
 Veuillez observer les instructions de sécurité figurant sur l'appareil :
 Houdt u zich aan de veiligheidsvoorschriften op het apparaat:
 Följ bruksanvisningarna noga:
 Attenersi alle norme di sicurezza:
 Observen las indicaciones de seguridad en el aparato:
 Por favor siga atentamente as instruções de segurança fornecidas no aparelho:

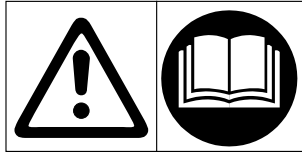

Achtung! Vor Inbetriebnahme
 Gebrauchsanweisung lesen!
Warning! Read instruction
 handbook!
Attention ! Merci de lire atten-
 tivement le mode d'emploi
 avant d'utiliser cet appareil.
Let op! Voor ingebruikname
 de gebruiksaanwijzing lezen!
Varning! Läs igenom bruks-
 anvisningarna före användning.

Attenzione! Prima di mettere
 in funzione l'attrezzo, leggere
 attentamente le istruzioni per
 l'uso!
¡Atención! Antes de la puesta
 en marcha, lea el manual de
 instrucciones.
Atenção! Leia atentamente
 este manual de instruções
 antes de usar o aparelho.

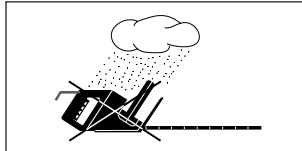

Vor Regen und Nässe
 schützen!
Do not use in rain or wet
conditions!
Protégez l'appareil de la pluie
et de l'humidité !
Niet aan vocht blootstellen!

Använd inte maskinen i regn
eller fuktig miljö!
Proteggere l'attrezzo da piog-
gia e umidità!
¡Proteja el aparato de la lluvia
y la humedad!
Proteja o aparelho da chuva
e da humidade!

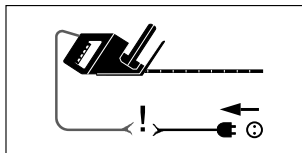

Bei Beschädigung oder Durch-
schneiden der Anschlußleitung
sofort Netzstecker ziehen!
If cable is damaged pull the
plug from the mains before
examining!
Retirez immédiatement la fiche
de la prise de courant si le
câble électrique a été endom-
magé !
Bij beschadiging aan of door-
snijden van de kabel stekker
onmiddellijk uit stopcontact
halen.

Dra ut stickkontakten omedel-
bart om du upptäcker skada
på strömkabeln.
Qualora il cavo di alimenta-
zione venga danneggiato o
tagliato, staccare immediata-
mente la spina.
En caso de corte del cable
de conexión, desenchufar
inmediatamente de la base.
Desligue imediatamente a ficha
da tomada de corrente princi-
pal se o cabo de ligação se en-
contrar danificado ou cortado.

GARDENA Taille-haies électrique 400 / 54 S

1. Caractéristiques techniques

		400	54 S
Puissance nominale	W	400	400
Tension	V	220/230	220/230
Fréquence	Hz	50/60	50/60
Vitesse d'oscillation des lames	cps/min.	2.400	2.400
Longueur des lames	cm	40	54
Poids	kg	3,6	3,8
Dans la zone de travail			
Pression acoustique $L_{pA}^{1)}$	dB (A)	83	86
Puissance acoustique L_{WA}	dB (A)	87	87
Niveau de vibrations transmises aux mains $a_{vhw}^{1)}$	ms ⁻²	< 2,5	< 2,5

1) Procédé de mesure selon la norme européenne NE 774

2. Informations sur le mode d'emploi

Nous vous remercions de bien vouloir lire attentivement le mode d'emploi avant d'utiliser le taille-haies électrique. Conservez-le précieusement et suivez les indications qui y figurent. Il vous permettra une utilisation parfaite et en toute sécurité de votre taille-haies.

! Pour des raisons de sécurité, les enfants, les jeunes de moins de 16 ans et les personnes n'ayant pas lu et compris les informations données dans ce mode d'emploi ne doivent pas utiliser le taille-haies.

L'observation par l'utilisateur des consignes indiquées dans ce mode d'emploi est une condition nécessaire au bon fonctionnement et à un entretien satisfaisant du taille-haies. En effet, il contient notamment les conditions de fonctionnement et d'entretien de votre appareil.

3. Domaine d'utilisation

Le taille-haies électrique 400 / 54 S GARDENA est destiné aux particuliers pour la taille des haies privatives. Ceci suppose une utilisation hors domaines publics ou professionnels (parcs, terrains

de sport, routes, domaines agricoles ou forestiers).

! Attention ! Pour éviter tout risque de blessures, utilisez l'outil conformément

à son domaine d'utilisation : ne l'utilisez en aucun cas pour couper l'herbe ou les bordures de gazon, ou pour broyer les végétaux.

4. Montage (Figure A/B)

Glissez d'abord l'écran de protection (1) dans son logement sous la poignée avant (2) (Figure A).

Fixez ensuite la poignée avant à l'aide des 4 vis fournies (Figure B).

5. Mise en marche (Figure C)

Ce taille-haies est équipé d'un contacteur de sécurité à 2 mains pour éviter toute mise en marche involontaire. Pour faire fonctionner le taille-haies, vous devez actionner les gâchettes des

deux mains : avec la première, actionnez d'abord l'une des 3 gâchettes (3) de la poignée avant (2), puis appuyez avec la deuxième sur la gâchette (5) de la poignée arrière (4).

Pour arrêter le taille-haies, il vous suffit de relâcher l'une des deux gâchettes actionnées. Dispositif de sécurité supplémentaire : le frein de lames électrique

provoque alors l'arrêt des lames en moins de 0,5 secondes.

Branchement électrique / utilisation du bloque-câble

(Figure E)

Faites d'abord une boucle et passez-la dans le bloque-câble (7). Vous éviterez ainsi tout risque de débranchement involontaire du câble. Puis branchez la rallonge sur une prise de courant.

Sécurité

Butée de protection (Figure D)

La butée de protection (6) en bout de lames protège l'utilisateur

et les lames d'un contre-coup en cas de heurt d'un obstacle.

Débrayage de sécurité

La friction contrôlée du système de transmission protège le moteur et l'engrenage en cas de blocage des lames. Si les lames se bloquent sur un obstacle rigide, arrêtez l'appareil et débranchez-le avant de libérer les lames.

! Les dispositifs de sécurité prévus par le fabricant ne doivent en aucun cas être modifiés ou supprimés : par exemple, ne bloquez jamais l'une des gâchettes.

N'utilisez jamais un appareil incomplet ou ayant subi une modification non autorisée.

Pour des raisons de sécurité, et pour éviter toute mise en marche involontaire et imprévue de l'appareil, ne portez et ne suspendez jamais le taille-haies par l'une des 3 gâchettes (3) de la poignée avant (2).

6. Entretien et rangement

Pour des raisons de sécurité, les réparations ne doivent être effectuées que par le Service Après-Vente de GARDENA France ou l'un des Centres SAV agréés GARDENA.

! Attention : Avant toute intervention sur l'appareil (par ex. entretien ou vérification), débranchez le câble d'alimentation.

Après chaque utilisation, nettoyez les lames de votre taille-haies et lubrifiez-les avec une huile la moins visqueuse possible (en bombe par exemple).

Fourreau de protection

(Figure F)

Pour un rangement et un transport sûrs et une bonne protection des lames, placez votre taille-haies dans son fourreau de protection.

Rangez le taille-haies dans un endroit sec, à l'abri du gel et hors de portée des enfants.

! Attention ! Danger ! Le système de débrayage à friction contrôlée est soumis à une très forte tension et ne doit pas être démonté.

! En cas d'endommagement du système de coupe, faites-le aussitôt remettre en état par le Service Après-Vente GARDENA ou l'un des Centres SAV agréés GARDENA.

Pour tout défaut de fonctionnement, adressez-vous au Service Après-Vente de GARDENA France, BP 50080, 95948 ROISSY CDG Cedex.

Nous vous signalons expressément que GARDENA n'est pas responsable des dommages causés par ses appareils, dans la mesure où ceux-ci seraient causés par une réparation non conforme, dans la mesure où, lors d'un échange de pièces, les pièces d'origine GARDENA n'auraient pas été utilisées, ou si la réparation n'a pas été effectuée par le Service Après-Vente GARDENA ou l'un des Centres SAV agréés GARDENA. Ceci est également valable pour tout ajout de pièces et d'accessoires autres que ceux préconisés par GARDENA.

Accessoires fournis :
Bloque-câble
Fourreau de protection

7. Conseils et précautions d'emploi

! Vérifications avant toute utilisation

Avant chaque utilisation, vérifiez l'état de l'appareil.

Ne l'utilisez que si tous les dispositifs de sécurité (contacteur à 2 mains, frein de lames, écran

protecteur, butée de protection) et les lames sont en parfait état de fonctionnement.

Ne supprimez aucun de ces dispositifs de sécurité.

Assurez-vous, avant de commencer à travailler, que le taille-

haies ne risque pas de heurter un obstacle.

Ecartez tout obstacle avant de le mettre en marche.

Si, en cours d'utilisation, l'appareil heurte quelque chose (grosse branche, corps

étranger), arrêtez-le puis débranchez-le avant de libérer les lames.

Le dispositif de coupe doit être régulièrement vérifié et remis en état si nécessaire.

 **Utilisation/
Responsabilité**

Attention ! Cet appareil peut occasionner des blessures graves.

Utilisez l'outil conformément à son mode d'emploi et à son domaine d'utilisation.

Ne travaillez pas au-delà des capacités de taille indiquées de votre taille-haies. Vous travaillerez ainsi plus longtemps, et avec une plus grande sécurité.

Maintenez toujours les poignées de votre taille-haies sèches et propres, et évitez notamment qu'il y ait dessus de l'huile ou des corps gras.

Vous êtes responsable de la sécurité dans la zone de travail.

Veillez à ce qu'aucune autre personne (en particulier des enfants) ou aucun animal ne se trouve à proximité de l'endroit où vous travaillez. En cas d'accident, vous seriez responsable.

Portez une tenue de travail appropriée. Evitez de porter des vêtements amples, des bijoux qui pourraient s'accrocher à l'appareil ou de travailler jambes et bras nus. Munissez-vous de gants, de bonnes chaussures résistantes, d'un pantalon long pour protéger vos jambes et de lunettes de protection.

Veillez à travailler dans une position stable et sûre, notamment si vous utilisez une échelle ou si vous êtes sur un endroit à étages (avec des marches).

Évitez de reculer pendant que l'outil fonctionne et maintenez toujours la rallonge électrique hors du champs de coupe.

Veillez à ce que le carter du moteur ainsi que les ouvertures d'aération restent toujours libres (dépourvus de poussière, saletés ...) et ne s'encrassent pas.

N'utilisez jamais la taille-haies à proximité de liquides ou de gaz inflammables.

Travaillez dans des conditions de visibilité suffisante.

 **Arrêt du travail**

Ne laissez pas le taille-haies sans surveillance sur la zone de travail. Si vous interrompez votre travail, débranchez l'appareil et rangez-le dans un endroit sûr.

Lors du transport et du rangement, mettez toujours le fourreau de protection des lames.

 **Inspectez
l'environnement**

Inspectez la zone de travail. Soyez attentifs aux dangers éventuels qui pourraient être masqués par le bruit de l'outil.

Tenez compte de l'environnement : ne travaillez pas sous la pluie, dans une zone humide, dans ou à proximité de piscines ou bassins.

 **Sécurité électrique**

Le taille-haies ne doit être utilisé qu'avec un câble d'alimentation (câble principal et rallonge) en parfait état. Celui-ci doit être vérifié régulièrement, et remplacé dès qu'il présente des signes de détérioration (endommagement, coupure). Débranchez alors tout de suite l'appareil du réseau électrique. Un cordon d'alimentation endommagé ne peut être remplacé que par le SAV GARDENA.

La prise de raccordement de la rallonge électrique doit être étanche à d'éventuelles projections d'eau.

Utilisez uniquement des câbles-rallonges autorisés et adaptés à l'usage en extérieur. Veuillez consulter votre électricien.

Pour les appareils électroportatifs utilisés à l'extérieur, nous vous recommandons de rajouter un disjoncteur différentiel de sensibilité inférieure à 30 mA.

En Suisse l'utilisation d'un disjoncteur différentiel est obligatoire.

Ne soulevez jamais le taille-haies par son cordon d'alimentation.

Ne débranchez jamais non plus le taille-haies de la prise du réseau électrique en tirant sur le cordon d'alimentation.

Protégez le cordon d'alimentation de la chaleur, de l'huile et des arrêtes tranchantes.

F

CERTIFICAT DE CONFORMITE AUX DIRECTIVES EUROPEENNES

Le constructeur, soussigné :

GARDENA Kress + Kastner GmbH · Hans-Lorenser-Str. 40 · D-89079 Ulm

déclare qu'à la sortie de ses usines le matériel neuf désigné ci-dessous était conforme aux prescriptions des directives européennes énoncées ci-après et conforme aux règles de sécurité et autres règles qui lui sont applicables dans le cadre de l'Union Européenne.

Toute modification portée sur cet outil sans l'accord exprès de GARDENA supprime la validité de ce certificat.

Désignation du matériel :
Taille-haies électrique 400 / 54 S

Référence :
2578 / 2302

Directives européennes :
Directive machine 89/392/CE
modifiée 91/368/CE
89/336/CE sur la
compatibilité électromagnétique

Directive 73/23/CE sur la
basse tension
Directive 93/68/CE

**Normes européennes
harmonisées :**

NE 292-1
NE 292-2
NE 774
NE 50144-1
prNE 50144-2-15

**Date de l'apposition
du marquage CE :**
1996

FAIT A Ulm, LE 18.11.96

J. Katzer
Direction technique

D

Garantie

GARDENA gewährt für dieses Produkt 12 Monate Garantie (ab Kaufdatum). Diese Garantieleistung bezieht sich auf alle wesentlichen Mängel des Gerätes, die nachweislich auf Material- oder Fabrikationsfehler zurückzuführen sind. Sie erfolgt durch die Ersatzlieferung eines einwandfreien Gerätes oder durch die kostenlose Reparatur des eingesandten Gerätes nach unserer Wahl, wenn folgende Voraussetzungen gewährleistet sind:

- Das Gerät wurde sachgemäß und laut den Empfehlungen in der Gebrauchsanweisung behandelt. Es wurde weder vom Käufer noch von einem Dritten versucht, das Gerät zu reparieren.
- Das Gerät wurde ausreichend frankiert direkt an eine der GARDENA Servicestellen gesandt unter Beifügung der vollständig ausgefüllten Garantiekarte bzw. des Rechnungsbeleges.

Verschleißteile, wie z.B. das Messer, sind von der Garantie ausgeschlossen.

Diese Hersteller-Garantie berührt die gegenüber dem Händler/Verkäufer bestehenden Gewährleistungsansprüche nicht.

Im Reklamationsfall die Garantiekarte ausschneiden und mit dem Gerät einsenden.

GB

Guarantee

GARDENA guarantees this product for 12 months (from date of purchase). This guarantee covers all serious defects of the unit that can be proved to be material or manufacturing faults. Under warranty we will either replace the unit or repair it free of charge if the following conditions apply:

- The unit must have been handled properly and in keep-

ing with the requirements of the operating instructions. Neither the purchaser nor a non-authorised third party have attempted to repair the unit.

- The unit has been returned directly to a GARDENA Service Centre, postage paid, together with the completed and signed warranty card and proof of purchase.

Parts subject to wear (e.g. blade) are excluded from this guarantee.

This manufacturer's guarantee does not affect the user's existing warranty claims against the dealer/seller.

In case of claim cut out the warranty card and send it together with the unit to the GARDENA Service Centre.

F

Garantie

Pour mieux vous servir, GARDENA France accorde pour cet appareil une garantie contractuelle de 5 ans à compter du jour de l'achat. Elle est assurée par le remplacement gratuit des pièces défectueuses ou de l'appareil. Le choix en étant laissé à la libre initiative de GARDENA.

En tout état de cause s'applique la garantie légale couvrant toutes les conséquences des défauts ou vices cachés (article 1641 et suivants du Code Civil).

Pour que ces garanties soient valables, les conditions suivantes doivent être remplies :

- L'appareil a été manipulé de manière adéquate, suivant les instructions du mode d'emploi.
- Il n'y a eu aucun essai de réparation, ni par le client, ni par un tiers.
- L'appareil et la carte de garantie dûment remplies ont été retournés en port payé au Service Après-Vente de GARDENA France ou à l'un des Centres SAV agréés GARDENA.

Une intervention sous garantie ne prolonge pas la durée initiale de la garantie contractuelle.

Toutes les revendications dépassant le contenu de ce texte ne sont pas couvertes par la garantie, quel que soit le motif de droit.

Pendant la période de garantie, le Service Après-Vente et les Centres SAV agréés effectueront, à titre payant, les réparations nécessaires par suite de manipulations erronées.

La garantie ne s'applique pas aux chocs et autres dommages causés par l'utilisateur.

La garantie ne s'applique pas aux pièces d'usure normale (par ex. les lames).

En cas de réclamation, découpez la carte de garantie et retournez-la avec l'appareil au Service Après-Vente de GARDENA France.

NL

Garantie

GARDENA geeft op dit product 1 jaar garantie (vanaf de aankoopdatum). Deze garantie heeft betrekking op alle wezenlijke defecten aan het toestel, die aanwijsbaar op materiaal- of fabricagefouten berusten. Garantie vindt plaats door de levering van een vervangend apparaat of door de gratis reparatie van het ingestuurde apparaat, naar onze keuze, indien aan de volgende voorwaarden is voldaan:

- Het apparaat werd vakkundig en volgens de adviezen in de gebruiksaanwijzing behandeld. Noch de koper, noch een derde persoon heeft getracht het apparaat te repareren.
- Het apparaat werd voldoende gefrankeerd aan de GARDENA technische dienst gestuurd, met toevoeging van een volledig ingevulde garantiekarte resp. kopie van de rekening.

Garantiekarte
Warranty Card
Carte de garantie
Garantiekaart
Garantikort
Certificato di garanzia
Tarjeta de garantía
Carta de garantia

GARDENA Elektro-Heckenschere
GARDENA Electric Hedge Trimmer
Taille-haies électrique GARDENA
GARDENA elektrische heggenschaar
GARDENA Elektrisk Häcksax
Tagliasiepi elettrica GARDENA
Recortasetos eléctricos GARDENA
Tesoura de sebes eléctrica GARDENA

400 

54 S 

Wurde gekauft am:
Purchase date:
Acheté le (date et lieu d'achat) :
Werd gekocht op:
Inköpsdatum:
Data d'acquisto:
Se vendió el:
Comprado em:

Händlerstempel:
Dealer's stamp/Receipt:
Cachet du revendeur :
Stempel van de handelaar:
Återförsäljarens stämpel:
Timbro del rivenditore:
Sello del comerciante:
Carimbo do vendedor:

Beanstandung:
Reasons for complaint:
Défaut constaté :
Klacht:
Reklamation:
Difetto riscontrato:
Reclamación:
Motivo de reclamação:



Deutschland

GARDENA
Kress + Kastner GmbH
GARDENA Service
Hans-Lorenser-Straße 40
D-89079 Ulm
Produktfragen: (07 31) 490-123
Reparaturen: (07 31) 490-290

Argentina

Unitán s.a.i.c.a.
Paseo Colón 221 – P. 10°
1399 Buenos Aires

Australia

NYLEX Corporation Ltd.
25-29 Nepean Highway
P.O. Box 68
Mentone, Victoria 3194

Austria

GARDENA Österreich
Gesellschaft m.b.H.
Stettnerweg 11-15
2100 Korneuburg

Belgium

MARKT (Belgium) NV/SA
Sterrebeekstraat 163
1930 Zaventem

Canada

Continental Industries
100, Summerlea Road
Brampton, Ontario
Canada L6T 4X3

Chile

Comercial Maquinex
Nueva Panamericana Sur,
N° 1050
San Bernardo
Santiago de Chile

Cyprus

FARMOKIPIKI LTD
P.O. Box 7098
74, Digeni Akrita Ave.
1641 Nicosia

Czech Republic

GARDENA spol. s.r.o.
Brněnská 634
66442 Brno - Modřice

Denmark

GARDENA Danmark A/S
Bejlerholm 10
9400 Nørresundby

Finland

Habitec Oy
Martinkyläntie 52
01720 Vantaa

France

GARDENA France
Service Après-Vente
BP 50080
95948 ROISSY CDG Cedex

Great Britain

GARDENA UK Ltd.
27-28 Brenkley Way
Blezard Business Park
Seaton Burn
Newcastle upon Tyne
NE13 6DS

Greece

Agrokip
G. Psomadopoulos & Co.
20, Lykourgou str.
Kallithea
Athens

Hungary

GARDENA Magyarország Kft.
Késmárk utca 22
1158 Budapest

Iceland

Heimilistaeki hf
Saetun 8
P.O. Box 5340
125 Reykjavik

Italy

GARDENA Italia S.r.l.
Via Donizetti 22
20020 Lainate (Mi)

Japan

KAKUDAI Mfg. Co. Ltd.
1-4-4, Itachibori Nishi-ku
Osaka 550

Luxembourg

Magasins Jules Neuberg
Grand Rue 30
Case Postale No. 12
Luxembourg 2010

Netherlands

MARKT (Holland) BV
Postbus 219
1380 AE Weesp

New Zealand

NYLEX
New Zealand Limited
Head Office
22, Ormiston Road
Private Bag
South Auckland Mail Centre
Auckland

Norway

GARDENA Norge A/S
Postboks 214
2013 Skjetten

Poland

GARDENA Polska Sp. z o.o.
Orzeszyn 35a
k/Piaseczna
05-532 Baniocza

Portugal

MARKT (Portugal), Lda.
Recta da Granja do Marquês
Algueirão
2725 Mem Martins

Russia / Россия

АО АМИДА
ул. Мосфильмовская 66
117330 Москва

Singapore

Variware
Holland Road Shopping Centre
227-A 1st Fl., Unit 29
Holland Avenue
Singapore 1027

Slovenia

Silk d.o.o. Trgovina
Brodišče 15
1236 Trzin

South Africa

GARDENA
South Africa (Pty.) Ltd.
P.O. Box 11534
Vorna Valley 1686

Spain

ANMI Andreu y Miriam S.A.
Calle Pere IV, 111
08018 Barcelona

Sweden

GARDENA Svenska AB
Box 9003
20039 Malmö

Switzerland

GARDENA Kress + Kastner AG
Bitziberg 1
8184 Bachenbülach

Turkey

Bahçe Tarım ve Sulama
Araçları Ticaret A.Ş.
Soğanlık Yolu, Yalınız
Selvi Sok. No: 21
81440 Kartal-Istanbul

USA

GARDENA
3085 Shawnee Drive
Winchester, VA 22604

2578-20.960.03/0982
GARDENA Kress + Kastner GmbH
Postfach 27 47, D-89070 Ulm
<http://www.gardena.de>